

Kessil

A500

Tuna Blue

共通説明書 Ver. 1.00



LSS Laboratory

使用上の注意事項

使用・設置前にマニュアルを十分にお読みください。ご不明な点がある場合は、事前に販売店か弊社お問い合わせご質問ください。

- 本製品は高照度タイプの LED で本体およびレンズは熱くなります。取扱いに十分注意してください。
- 水槽から外して作業する時はレンズの部分は素手で触れない事、完全にレンズの熱が取れるまで 30 分程度はコンセント電源を抜いてそのままにしてください。
- 点灯させるときは必ず周りの環境に配慮してください。商品の熱で変形したり光で変色する場合があります。
- 家族の方や第三者の方が商品に触れたりする可能性がある場合は、使用者が事故防止対策をしてください。
- 本製品の設置、メンテナンスなどの作業を行う場合は必ず電源プラグをコンセントから抜いた上で行ってください。感電する恐れがあります。
- コンセントを抜いた場合でも、予熱で床などが焦げる場合があります。発光部分は床やカーペットなどに触れないように上向きで置いてください。
- 濡れた手で電源ケーブルや本製品を触らないで下さい。感電の恐れがあります。
- 電源ケーブルは無理に曲げたり、束ねたりしないで下さい。
- 分解、改造しないで下さい。火災、感電故障につながります。
- 濡れた手での操作は行わないで下さい。感電、故障の原因になります。
- 30 度前後の高温・多湿環境での動作を考慮して設計されていますが、排熱環境によっては性能が低下、最悪故障する可能性があります。夏場などで部屋を留守する場合は換気又はエアコンなど 30 度以上の時間が続かないようにしてください。
- 製品の不具合や重要なお知らせができた場合には当社ホームページ (<http://e-lss.jp/>) 上部の featured の更新情報部分に掲載いたします。定期的にチェックしてください。

不具合時の対応

商品の不具合・故障（初期不良含む）の場合は一度商品を当社にお送りいただき確認させていただいてからの対応となります。修理・交換はできるだけ迅速に行いますが、この期間の貸出機をご希望されるお客様は購入店にご相談いただくか、当社の有料貸出し（一時代金お預かり）にて対応させていただきます。

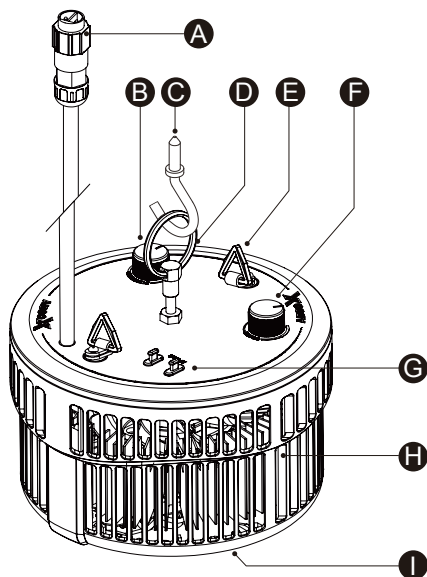

各部の名称

- | | |
|-----------------------|------------|
| A. パワーコード | F. カラー調整ノブ |
| B. 照度調整ノブ (Intensity) | G. K-Link |
| C. スクリューフック | H. 放熱用ホール |
| D. ハングリングリング | I. レンズ |
| E. ハングングブラケット | |

Kessil A500x

パッケージ内容の確認

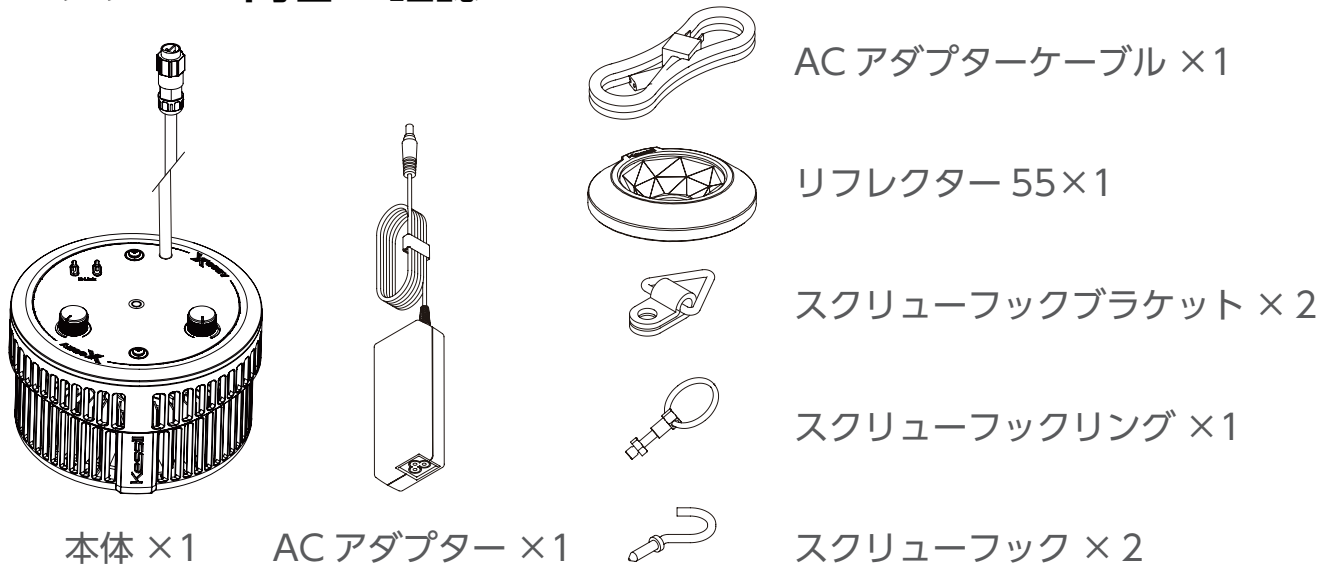

設置と配線

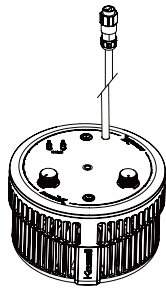

本体にスクリューフックリング (中央の穴にパイプなどを通して使用) 又はスクリューブラケット (ワイヤーなどを使用して吊る場合に便利) を取付けます。(ワイヤーなどは別売りとなります。) 緩みのないように取付けてください。水面から十分な距離を取り、本体に飼育水や跳ねた泡などがかからないように設置してください。

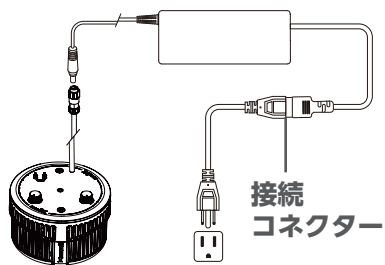

ACアダプターケーブルを使用して本体 ACアダプターを接続します。
各接続箇所は緩みのないようにしっかりと奥まで差し込み、固定してください。

設定

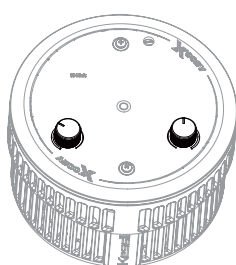

Kessil の設定はとても簡単です。ライト上部の2つのノブを廻して明るさと色を調整してください。

注意：Kessil をはじめタイマー機能のないLEDを市販されているデジタルタイマーや簡易タイマーとつなぎ電源をON/OFFする事はLEDの寿命に影響を与えます。

できるだけ専用のKessilコントローラーを使用してください。

リフレクターについて

本製品には標準で 55° の反射板が付属されています。下記のように反射板の取付けでサンゴ飼育に必要な光の照度の到達距離が変わります。サンゴや水槽の設置環境に合わせてご使用ください。

例：水深 60cm 水槽で 55° レンズを使い明るさを本体で調整し、横幅 1200 の水槽に 2 台使うような設置方法も可能です。

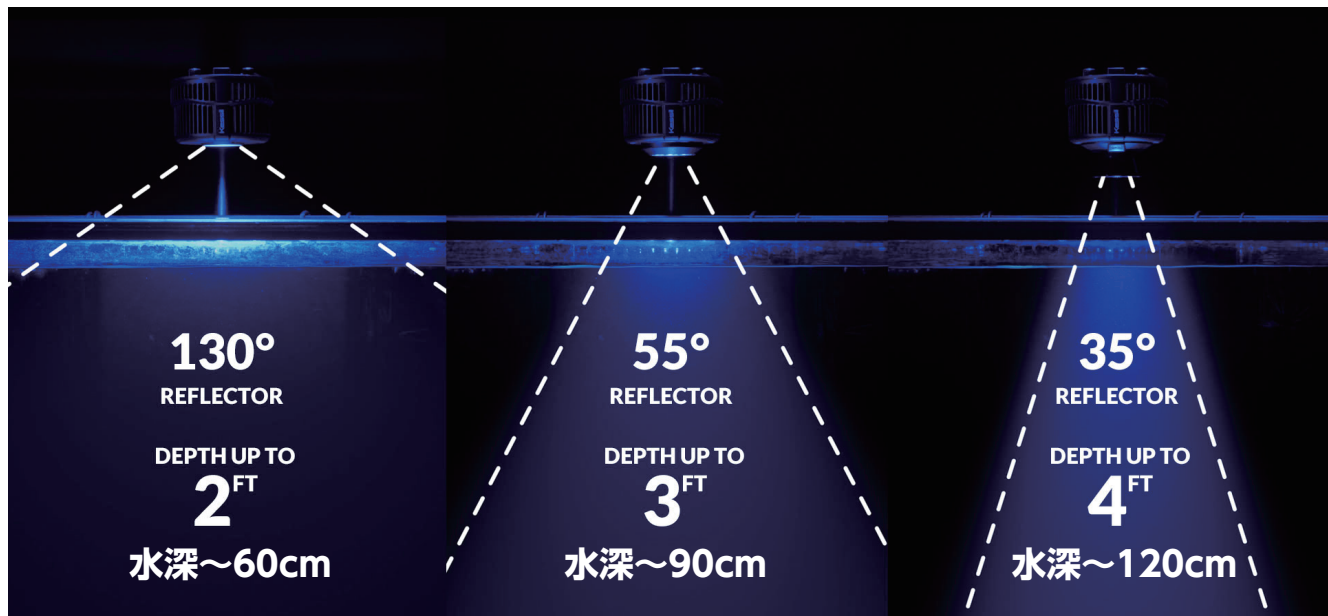

リフレクター無し

リフレクター 55° (付属品)

リフレクター 35° (別売り)

リフレクターの設置

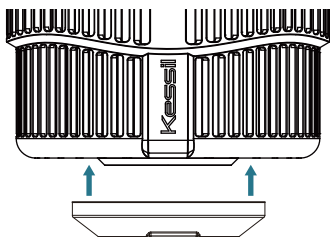

リフレクターはマグネット式になっておりますので、かんたんに取付け、取外しが可能です。
(作業を行う場合は、ライトの電源を切ってから 30 分程度経過し、ライトの発光部分が冷めてから行ってください。やけどの恐れがあります。)

メンテナンス



A500x の主なメンテナンスはホコリの除去になります。左の写真にあるネジ 2 カ所を外しカバーを開けてください。(トルクスレンチ T10 規格の工具が必要です) カメラ用ブロアー等で吹き飛ばしてください。ボンベタイプのアダスターは低温で基盤などを破損させる可能性がありますので使用しないでください。外側以外のカバーを外してのメンテナンスはしないでください。どうしても行う場合は専門家又は当社にご依頼ください。(カバー以外のパーツを取り外してのメンテナンスが確認できた場合は保証の対象外となります。) 作業前に AC アダプターの線を抜き、十分に LED の熱がなくなってから作業をしてください。

LED が突然切れてしまった場合

Kessil の LED 素子が球切れを起こす場合はほとんどありません。保護回路が作動して LED の通電を制御している可能性が高いため下記の手順で確認を勧めてください。

1. そのまま放置すると再点灯

→再点灯後にファンが動いている場合は周囲温度が高すぎるか、ファンのダメージによるファンの能力低下

2. ファンは廻っているが再点灯後にまた LED が切れる

→外側から見て内部にほこりが溜まっていないか確認してください。必要に応じてカバーを外してメンテナンスしてください。改善しない場合は販売店に相談し、当社に送っていただき確認となります。

3. ライトが切れてから時間が経過してもライトが点灯しない

→照明本体の故障又は AC アダプターの故障が考えられます。AC アダプターの通電ランプが点灯していても故障の可能性があります。大変お手数ですが、販売店に相談していただき当社に送っていただき確認となります。

オプションアイテム コントローラー



Spectral Controller X

それぞれのLED カラーをお客様任意で設定可能。明るさも調整でき、12 回までのカラーと照度が設定できますので、朝日から夕日、夜間の再現までを 1 台の A500 x でシミュレーションさせることが可能です。また、月齢機能もついていますので、月の満ち欠けも自動で再現し、生体により自然な環境を提案することができます。接続は本体上部の USB コネクタにコントローラーと付属のケーブルでつなぐだけ。複数台の照明をコントロールする事も可能です。

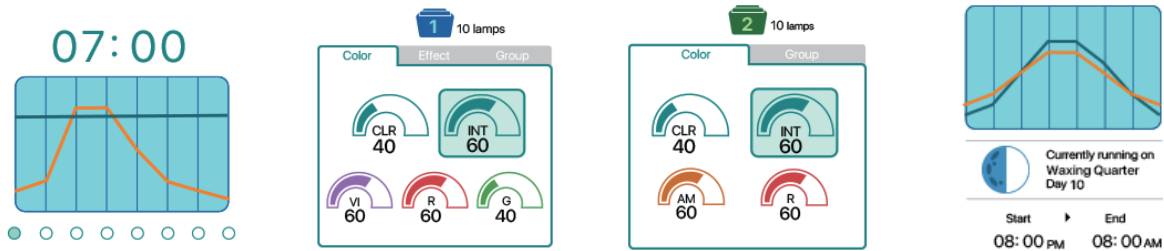

オプションアイテム マウントシステム



Gooseneck

自在に曲げることができる
一番人気の吊り具



90 Degree Gooseneck Adapter

グースネックに取付けると
90 度真下にライトが向く



90 Degree Gooseneck Bracket

グースネックに取付けると
目立ちにくい新型ブラケット



Mounting Arm

洗練されたデザインのパイプ
高さとお行きが調整できます

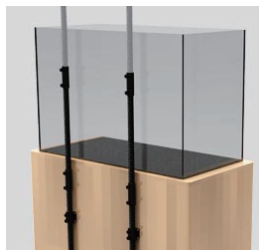

Extension Mount

MountingArm に追加する事で水
槽背面から設置が可能になります



Reflector 35

より集光の光を作り出します。

Kessil A500x

オプション品の購入

LSS 製品取扱い店舗にてご購入いただけます。
お近くにショップ様がない場合や、注文に対応いただけない場合は
LSS WEB SHOP にてご購入いただくことも可能です。



<http://e-lss.jp/shoplist/shoplist.txt>



<http://lsslaboratory.ocnk.net/>



Kessil 交換プログラム

Kessil は観賞魚水槽で発生する LED の故障で最も多い基盤 (ホコリや湿気が原因) が故障原因とされる問題を軽減するために特別な工法 (特別な接着剤で基盤、基盤とパーツの接続箇所) で製造しています。その為、ファンや基盤本体の交換ができません。保証期間が経過し故障したユーザー様には新品での購入は大きなご負担であることから、保証期間終了後から最大 2 年間まで割引価格で製品を交換させていただくサービスを行っております。価格等に関しては販売店様、当社までご確認ください。

保証と注意事項

本製品には 1 年間のメーカー保証がございます。

ただし、下記の場合は保証期間であっても保証の適用外となります。

- ・使用方法の問題による商品の破損
- ・本製品の故障・不良による生体の死亡及びその他の生体の被害
- ・本製品の故障、破損・不良による本製品以外の保証
- ・保証書がない場合、購入日 / 購入ショップの印等がない場合
- ・当社の販売店舗以外での購入や中古品の保証は保証期間内でもおこなっておりません。(有料対応)

【その他】 保証期間外での経年劣化等による損害保証 不良・故障等が発生した場合は一度製品を当社にご返却いただき確認させていただいてからの 保証対応となります。保証期間中でもお貸出機のご対応はしておりません。(保証期間の有無は関係なく、貸出機が必要な場合は、ショップ様依頼又は当社 web サイトにて保証金をお預かりさせていただいてのサービスがございます) 保証期間外の修理・保証期間内でのお客様に取扱いによる故障で当社にお送りいただく場合はお客様 負担での発送をお願いしております。故障や不良時の対応にご納得いただけない場合や意見が異なる場合は、当社はおお客様とのご対応を ショップ様及び第三者機関に依頼する場合がございます。予告なく仕様や交換 パーツなどが廃盤となる場合がございますのでご了承ください。

Kessil 日本総輸入ディーラー : LssLaboratory
<http://e-lss.jp>